

Changer le tampon en cuir d'une clé de hautbois baroque

Le do grave de votre hautbois fait des siennes? Avez-vous pensé à vérifier le bouchage de vos tampons? Vos clés font beaucoup de bruit en se fermant? Il serait peut-être temps de changer les cuirs!

Un cuir qui se décolle, qui a durci ou qui s'est imprégné d'huile ne bouche plus correctement et doit être changé. C'est une opération très simple à réaliser sur les clés plates d'un hautbois baroque ou classique. Voici comment procéder.



Vous aurez besoin du matériel suivant:

- un petit morceau de cuir souple (agneau ou chèvre), d'épaisseur comprise entre 0.8 et 1.2 mm, idéalement d'une épaisseur identique à celle du cuir d'origine.
- des petits ciseaux de couture pointus
- un tube de colle contact neoprene liquide
- de l'acétone pour nettoyer les résidus de colle
- une pointe pour sortir l'axe des clés.
- des pinces plates

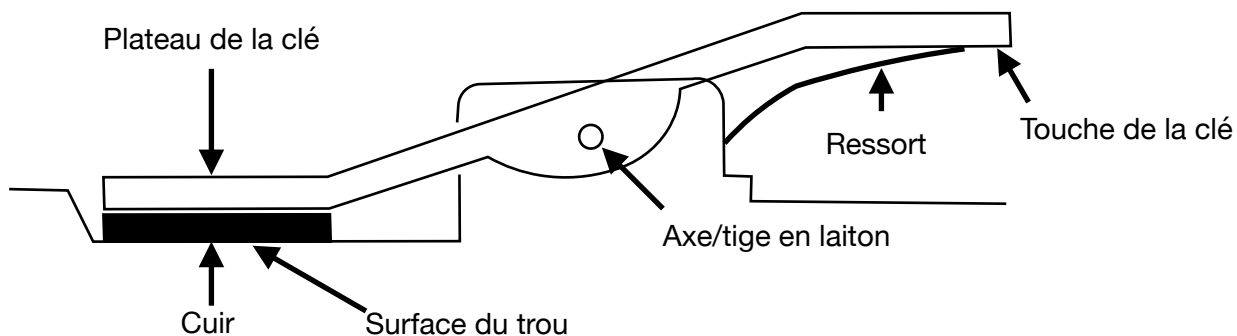

Figure a.

Vue de profil. Positionnement normal de la clé sur le hautbois lorsqu'elle est fermée.

Commencez par enlever la clé en sortant la tige en laiton qui sert d'axe et qui la tient en place. Pour cela, vous pouvez par exemple utiliser un trombone à papier déplié pour pousser sur l'axe. Si ce dernier résiste, on peut utiliser la pointe plus solide d'un compas, ou tout objet suffisamment fin et solide pour le faire sortir sur les premiers millimètres. Utiliser ensuite les pinces plates pour le retirer entièrement.

Découlez le vieux cuir à changer et nettoyez les résidus de colle à l'acétone pour obtenir une surface propre.

Encollez séparément le côté lisse du cuir et le métal et laissez sécher 10 minutes à l'air libre. La partie « velue » du cuir doit être tournée vers l'extérieur et fera donc face au trou à boucher.

Assemblez ensuite les deux parties encollées en les pressant fortement l'une contre l'autre, puis découpez l'excédent de cuir avec les petits ciseaux en suivant le contour de la clé. Assurez-vous que le nouveau cuir ne viendra pas gêner le mouvement de la clé ou sa fermeture une fois que vous l'aurez remise en place. La figure d. illustre la situation d'un cuir qui dépasserait trop de la clé et empêcherait sa fermeture.

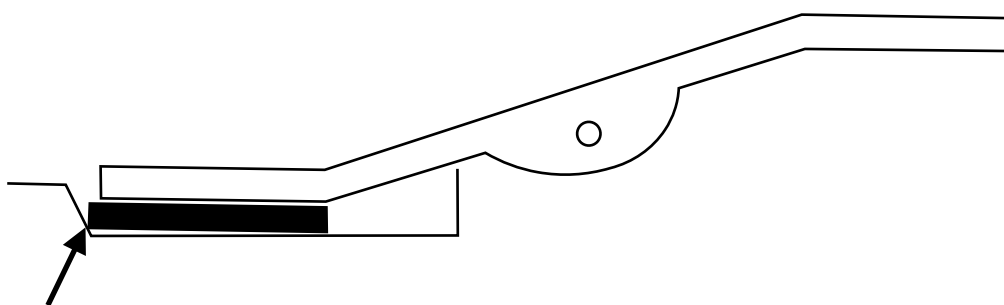

Figure d.

Le cuir est trop long et gêne la fermeture de la clé.

Il faut à présent s'assurer que le nouveau tampon bouche correctement. Contrôlez d'abord visuellement, puis faites un test d'étanchéité.

Contrôle visuel:

Actionnez la clé et observez de profil comment elle se pose sur la surface du trou.

Si l'épaisseur du cuir est la même que celle du cuir d'origine, la clé se posera bien à plat sur le trou: la fermeture sera à priori étanche.

Si le cuir utilisé pour faire le nouveau tampon n'est pas sensiblement de la même épaisseur que l'ancien, il va falloir réajuster l'angle du plateau qui porte le tampon.

Il y a deux cas de figure:

1- le nouveau cuir est un peu plus fin que l'ancien, l'extrémité du plateau va toucher le bois en premier (figure b.). Il faudra donc relever **très légèrement** le plateau en le tordant vers le haut. Ceci peut être fait à la main, clé démontée, comme montré sur la photo 1, ou avec les pinces plates à condition de protéger le cuir du contact direct avec elles. Il faudra peut-être s'y reprendre à plusieurs fois pour obtenir le bon angle, en contrôlant visuellement que le plateau entre bien en contact sur toute sa surface avec le bois au même moment.

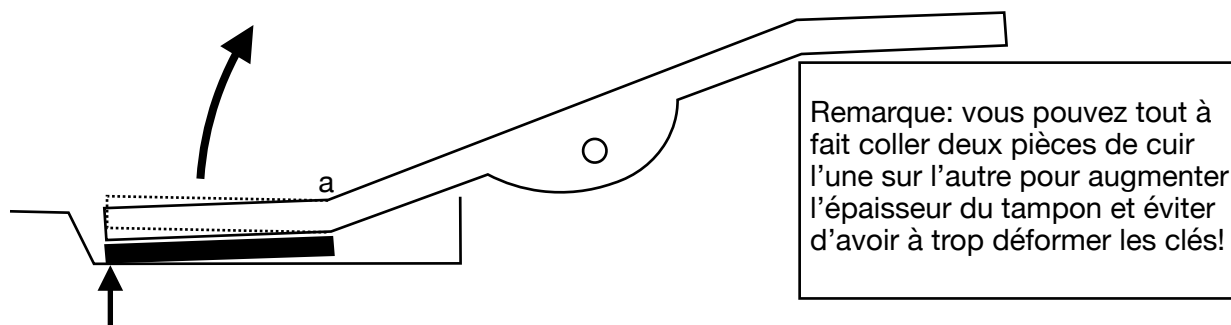

Figure b.

Le nouveau tampon est plus fin que le précédent: l'extrémité touche le bois en premier. Il faut tordre légèrement au point « a » le plateau vers le haut. (voir aussi photo 1)

2-le nouveau cuir est plus épais que l'ancien, le talon du plateau va toucher le bois en premier. (figure c.) Il faudra donc abaisser **très légèrement** le plateau en le tordant vers le bas. (photo 2)

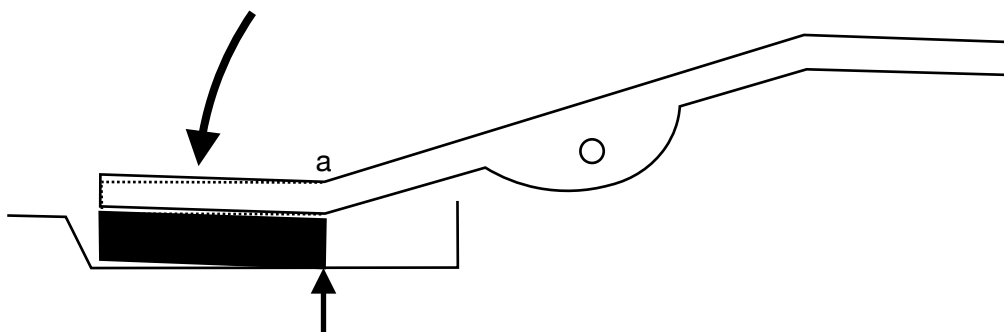
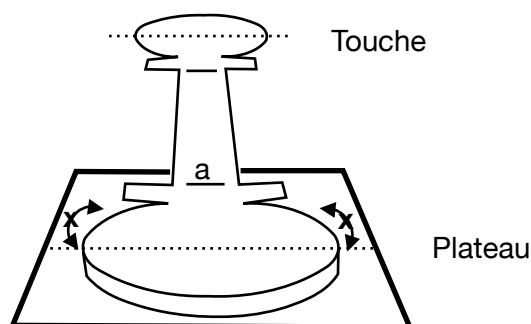

Figure c.

Le nouveau tampon est plus épais que le précédent: le talon touche le bois en premier. Il faut tordre légèrement au point « a » le plateau vers le bas. (voir aussi photo 2)

Attention lors de cette opération à ne déformer la clé que sur le plan vertical et à ne pas changer l'inclinaison du plateau sur le plan horizontal (lignes pointillées) comme illustré ci-dessous:



Si le plateau n'est plus aligné sur ce plan horizontal avec la surface du trou, le tampon ne reposera pas non plus correctement sur le bois. Pour vérifier l'alignement, fermez la clé puis appuyez légèrement sur un côté puis sur l'autre du plateau. Si vous constatez qu'un interstice se ferme ou s'ouvre lorsque vous appuyez, c'est que le plan de la clé est faussé. Effectuez une légère torsion du plateau dans la direction opposée à l'aide des pinces plates, puis vérifiez à nouveau l'horizontalité. Attention à ne pas utiliser de pinces fines, qui risqueraient de déformer le plateau localement et compromettre les réglages.

Test d'étanchéité:

Lorsque le contact du tampon sur la surface du trou vous semble correct visuellement, contrôlez l'étanchéité de tout le corps du hautbois en demandant éventuellement à quelqu'un de vous aider à boucher tous les trous et d'appuyer directement sur tous les plateaux tamponnés sauf sur celui dont vous venez de changer le cuir. Aspirez par la perce pour créer un vide, et observez à quelle vitesse l'air arrive à entrer dans l'instrument. Si vous ne sentez qu'une légère résistance à l'aspiration, c'est que le bouchage n'est pas bon.

D'autres causes possibles pour un mauvais bouchage sont:

- un cuir coupé trop petit ou mal positionné, et qui ne couvre pas suffisamment les bords du trou.
- un cuir coupé trop grand et qui gêne la fermeture de la clé (figure d.)
- un cuir endommagé
- un ressort trop faible, abimé ou mal réglé et qui ne ferme pas la clé avec assez de force
- la surface du trou qui présente des défauts et qui diminue la qualité du contact entre le cuir et le bois.



Photo 1.
Pression exercée vers le bas avec le pouce droit, le plateau qui porte le tampon est appuyé bien à plat sur un rebord de table.



Photo 2.
Même procédure, mais la clé est tournée dans l'autre sens.

Pour compléter ce tutoriel et vous faciliter la tâche, je propose sur ma boutique en ligne un kit de réparation pour clés de hautbois baroque: axes, ressorts et tampons.

Suivez ce lien pour y accéder:

<https://mathieuloux-historicaloboes.sumupstore.com/>

